

RIA Armierter Feuerlöschhahn drehbar schwenkbar



Produktmerkmale:

Referenz: -
EAN13: -

Rohrdurchmesser: DN 25, DN 33
Länge: 20 m, 30 m
Diffusor: Composite

Drehbare und schwenkbare RIAs für den Brandschutz - Rüsten Sie Ihr Unternehmen mit der besten Ausrüstung aus

Dreh- und schwenkbare Feuerlöscharmaturen (RIA) sind wichtige Vorrichtungen für einen wirksamen Brandschutz in industriellen, kommerziellen und öffentlichen Bereichen. Sie sind für einen schnellen und sicheren Einsatz konzipiert und ermöglichen es den Ersthelfern, bei einem Brandausbruch effektiv zu handeln.

Warum sollte man sich für einen drehbaren oder schwenkbaren RIA entscheiden?

- **Wendigkeit und Flexibilität:** Dank ihrer drehbaren Struktur bieten diese RIAs eine große Bewegungsfreiheit, wodurch sie in Notfällen leichter eingesetzt werden können.
- **Schnelle Entfaltung:** Die drehbare Aufrollvorrichtung ermöglicht eine sofortige Inbetriebnahme und gewährleistet so eine effiziente Intervention ab den ersten Sekunden.
- **Robustheit und Konformität:** Unsere RIAs werden gemäß den geltenden Normen (EN 671-1) hergestellt und sind getestet und zugelassen, um maximale Sicherheit zu gewährleisten.
- **Anpassungsfähigkeit:** Da sie in verschiedenen Rohrlängen und Durchmessern erhältlich sind, passen sie sich an alle Bedürfnisse und Infrastrukturen an.
- **Herstellung:** Aus Stahlrohr und -blech mit Epoxidpolyesterharzbeschichtung. Zusammengesetzter Diffusorhahn DMA.

RIA-Modelle, die sich für alle Umgebungen eignen

Unsere **dreh- und schwenkbaren RIAs** sind für die Installation in verschiedenen Umgebungen konzipiert:

- . **Industrie und Fabriken:** Für eine effektive Abdeckung großer Räume.
- . **Einrichtungen mit Publikumsverkehr (ERP):** Krankenhäuser, Schulen, Hotels, Einkaufszentren ..
- . **Lagerhäuser und Lagerbereiche:** Für ein schnelles Eingreifen bei Brandgefahr.
- . **Büros und Dienstleistungsgebäude:** Sichern Sie Ihre Arbeitsbereiche mit einer zuverlässigen und langlebigen Ausrüstung.

Abmessungen unserer verschiedenen armierten Brandschutzventile

Artikelcode	20129	20130	32683	32684
Nenndurchmesser	25 mm	25 mm	33 mm	33 mm
Länge des Schlauchs	20 m	30 m	20 m	30 m
Abmessungen in mm :				
Höhe A	640	640	655	655
Breite B	680	680	705	705
Tiefe C	300	300	430	430
Anschluss D	1 "F	1 "F	1"1/2 M	1"1/2 M
Effektive Reichweite (Meter) bei 0,2 Mpa am Absperrhahn	Gerader Strahl 10 m / Streustrahl 3 m			
Leergewicht	22 kg	27 kg	30 kg	38 kg
Zertifizierung N.F. EN 671-1	RC/02/001	RC/02/001	RC/02/003	RC/02/003

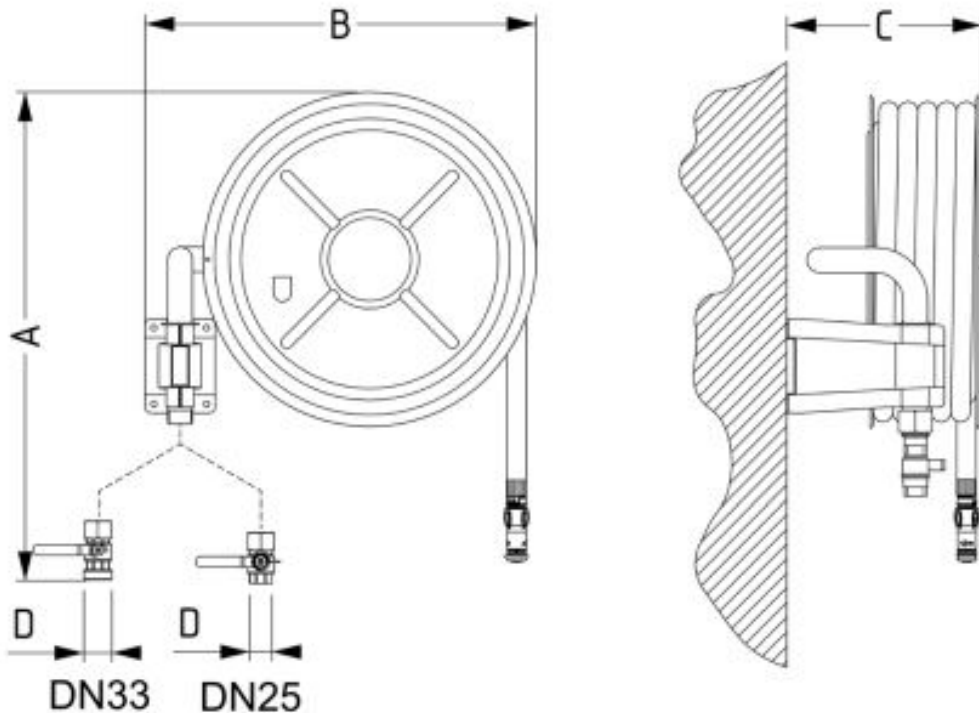

Installation und Wartung von dreh- und schwenkbaren RIAs

Die Installation eines RIA muss von einem Fachmann durchgeführt werden, um seine Konformität und Wirksamkeit im Brandfall zu gewährleisten. Darüber hinaus ist eine regelmäßige Wartung erforderlich, um ihre Funktionsfähigkeit zu gewährleisten und ihre Lebensdauer zu verlängern.

Unsere Dienstleistungen: Wir können Ihnen vorbeugende und korrektive Wartungsdienste anbieten, um die Langlebigkeit und Leistungsfähigkeit Ihrer Brandschutzausrüstung zu gewährleisten.

Benötigen Sie einen drehbaren oder schwenkbaren RIA? Entdecken Sie unser komplettes Sortiment in unserem Online-Shop mmf.de und rüsten Sie sich mit der besten Ausrüstung für eine optimale Sicherheit aus!