

RIA Armierter Feuerlöschhahn INOX drehbar



Produktmerkmale:

Referenz: -
EAN13: -

Rohrdurchmesser: DN 25, DN 33
Länge: 20 m, 30 m
Diffusor: Laiton

Dreh- und schwenkbare RIAs aus Edelstahl für den Brandschutz - Rüsten Sie Ihr Unternehmen mit den besten Materialien aus

Dreh- und Schwenkarmaturen (RIA) sind wichtige Vorrichtungen für einen wirksamen Brandschutz in industriellen, gewerblichen und öffentlichen Bereichen. Sie sind für einen schnellen und sicheren Einsatz konzipiert und ermöglichen es den Ersthelfern, bei einem Brandausbruch effektiv zu handeln.

Warum sollte man sich für einen drehbaren oder schwenkbaren RIA aus Edelstahl entscheiden?

- **Wendigkeit und Flexibilität:** Dank ihrer schwenkbaren Struktur bieten diese RIAs eine große Bewegungsfreiheit, was ihren Einsatz in Notfällen erleichtert.
- **Schnelle Entfaltung:** Die drehbare Aufrollvorrichtung ermöglicht eine sofortige Inbetriebnahme und gewährleistet so eine effiziente Intervention ab den ersten Sekunden.
- **Robustheit und Konformität:** Unsere RIAs werden gemäß den geltenden Normen (EN 671-1) hergestellt und sind getestet und zugelassen, um maximale Sicherheit zu gewährleisten.
- **Anpassungsfähigkeit:** Da sie in verschiedenen Rohrlängen und Durchmessern erhältlich sind, passen sie sich an alle Bedürfnisse und Infrastrukturen an.
- **Herstellung:** Aus Stahlrohr und -blech aus Edelstahl 304 L mit elektrolytischer Politur. Diffusorhahn aus

Messing

Edelstahl-RIA-Modelle, die für alle Umgebungen geeignet sind

Unsere dreh- und schwenkbaren Inox RIAs sind für die Installation in verschiedenen Umgebungen konzipiert:

- . **Industrie und Fabriken:** Für eine effektive Abdeckung großer Räume.
- . **Einrichtungen mit Publikumsverkehr (ERP):** Krankenhäuser, Schulen, Hotels, Einkaufszentren ..
- . **Lagerhäuser und Lagerbereiche:** Für ein schnelles Eingreifen bei Brandgefahr.
- . **Büros und Dienstleistungsgebäude:** Sichern Sie Ihre Arbeitsbereiche mit einer zuverlässigen und langlebigen Ausrüstung.

Abmessungen unserer verschiedenen armierten Brandschutzventile

Artikelcode	39152	33631
Nenndurchmesser	25 mm	33 mm
Länge des Schlauchs	20 m	30 m
Abmessungen in mm :		
Höhe A	640	655
Breite B	650	675
Tiefe C	315	445
Anschluss D	1 "F	1"1/2 M
Effektive Reichweite (Meter) bei 0,2 Mpa am Absperrhahn	Gerader Strahl 10 m / Streustrahl 3 m	
Leergewicht	22 kg	38 kg
Zertifizierung N.F. EN 671-1	RC/02/001	RC/02/003

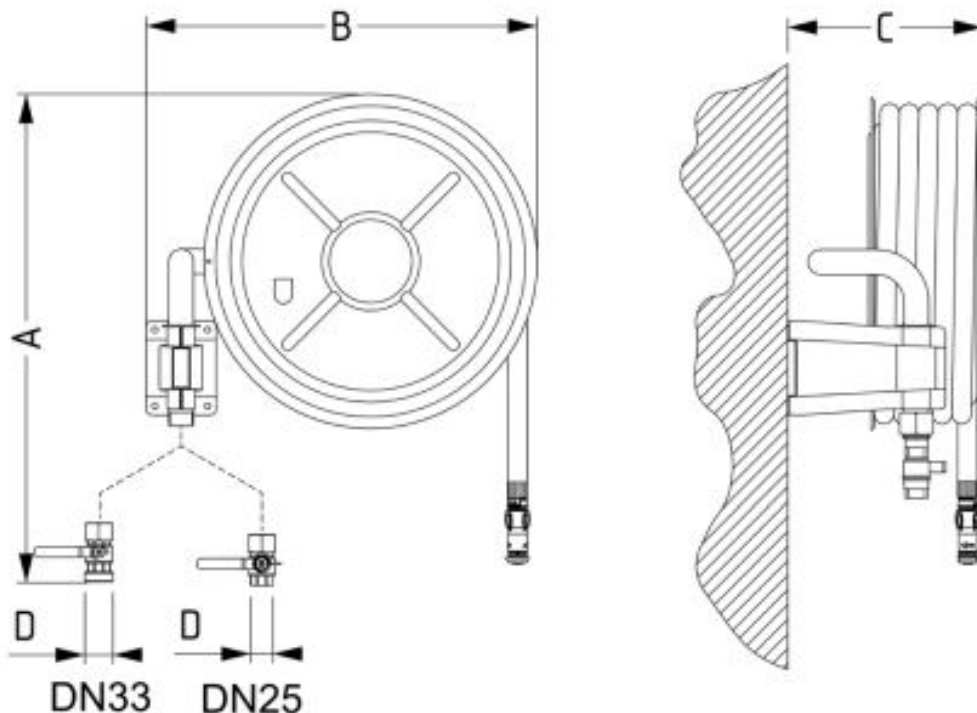

Installation und Wartung von dreh- und schwenkbaren Inox RIAs

Die Installation einer RIA muss von einem Fachmann durchgeführt werden, um ihre Konformität und Wirksamkeit im Brandfall zu gewährleisten. Darüber hinaus ist eine regelmäßige Wartung erforderlich, um ihre Funktionsfähigkeit zu gewährleisten und ihre Lebensdauer zu verlängern.

Unsere Dienstleistungen: Wir können Ihnen vorbeugende und korrektive Wartungsdienste anbieten, um die Langlebigkeit und Leistungsfähigkeit Ihrer Brandschutzausrüstung zu gewährleisten.

Benötigen Sie einen drehbaren oder schwenkbaren RIA? Entdecken Sie unser komplettes Sortiment in unserem Online-Shop mmf.de und rüsten Sie sich mit der besten Ausrüstung für eine optimale Sicherheit aus!